

## ISLAND III *blu*



Charnwood Island III to bez wątpienia największy, majestatyczny piec w rodzinie Island. Ze względu na swoje rozmiary najlepiej prezentuje się w dużych, otwartych pomieszczeniach. 12 kW urządzenie jest w stanie pomieścić drewno przeszło półmetrowej długości. Ponadto model Island III z całej kolekcji Island oferuje najbardziej spektakularny, panoramiczny widok ognia.

### MOC NOMINALNA

**11kW** do pomieszczenia (zakres pracy **8-16kW**)

### SPRAWNOŚĆ

**79%**

### WYLOT SPALIN

Góra/tył **178mm (7")** dia

### MAKSYMALNA DŁUGOŚĆ POLAN



**611mm (24")**

### MINIMALNA ODLEGŁOŚĆ OD MATERIAŁÓW PALNYCH

Bok: **600mm** Tył: **600mm**

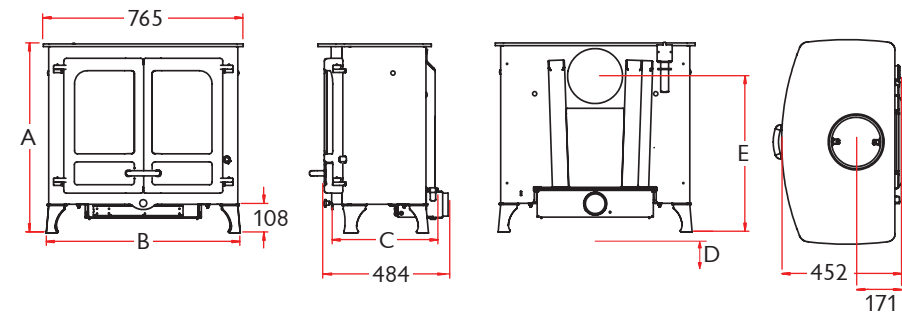
Z osłoną termiczną: - Bok: **335mm** Tył: **335mm**

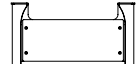

		A	B	C	D	E	WAGA
BEZ STELAŻA		713	732	400	107	588	180KG
WYSOKIE NOGI		795	750	400	189	670	184KG
ZE STELAŻEM DO PRZECHOWYWANIA OPAŁU		945	714	309	339	820	197KG